

**MasterMover®**

# TOW800 ES

Akkubetriebener Elektroschlepper



# TOW800 ES



## Überblick

Die MasterTow-Baureihe beinhaltet leistungsstarke und einfach zu bedienende Elektroschlepper, die sich ideal zum „Schleppen“ von Lasten bis zu 20.000kg eignen. Die Schlepper dieser Baureihe nutzen ihr Eigengewicht, um eine gleichmäßige Traktion zu erzeugen. Dadurch wird das mühelose Bewegen von Lasten im Innen- und Außenbereich sowie auf Gefällstrecken ermöglicht.

Dank der intuitiven Bedienelemente und der serienmäßig eingebauten Sicherheitsvorrichtungen hat der Bediener beim Bewegen schwerer Lasten die volle Kontrolle über die Maschine und die Last.

Mit einem einfachen und effektiven Kupplungssystem garantiert die MasterTow-Baureihe die Sicherheit der Ladung und eignet sich perfekt für den Transport einzelner oder mehrerer miteinander verbundener Lasten.

Profitieren Sie von der innovativen Technologie der elektrischen Lenkung (ES), die ab dem TOW600 ES erhältlich ist. Mit der elektrischen Lenkung profitieren Sie von einer direkteren Lenkung und zusätzlicher Leistung unter widrigen Bedingungen. Die MasterTow-Reihe ist mit Fernsteuerung für maximale Sicht des Bediener, und mit autonomen Lösungen (AGV) für maximale Rentabilität, Sicherheit und Effizienz erhältlich.

## Hauptfeatures

### Sicherheit

- Blinkende Sicherheitsleuchte und Bewegungsmelder und Not-Aus-Funktion
- Mehrere Geschwindigkeitsstufen für umfassende Kontrolle
- Ankuppel-Assistent

### Performance

- Wechselstrom-Motor: Hohes Drehmoment auch bei niedrigen Geschwindigkeiten
- Optimierte Gewichtsverteilung garantiert bestmögliche Traktion
- Problemloses Bewegen, in-Gang-setzen und Anhalten auch auf Gefällstrecken

### Akku

- Leistungsstarke, austauschbare Akkus für einen 24/7 Betrieb
- Optionales Batterieschutzsystem zur Maximierung der Akkulebensdauer
- Lithium Akkus verfügbar

### Kupplung

- Einfach zu nutzende und universelle Kupplungsoptionen
- Verriegelbare Kupplungen zur effizienten Sicherung der Last
- Vielzahl von Kupplungsoptionen verfügbar



# Abmessungen

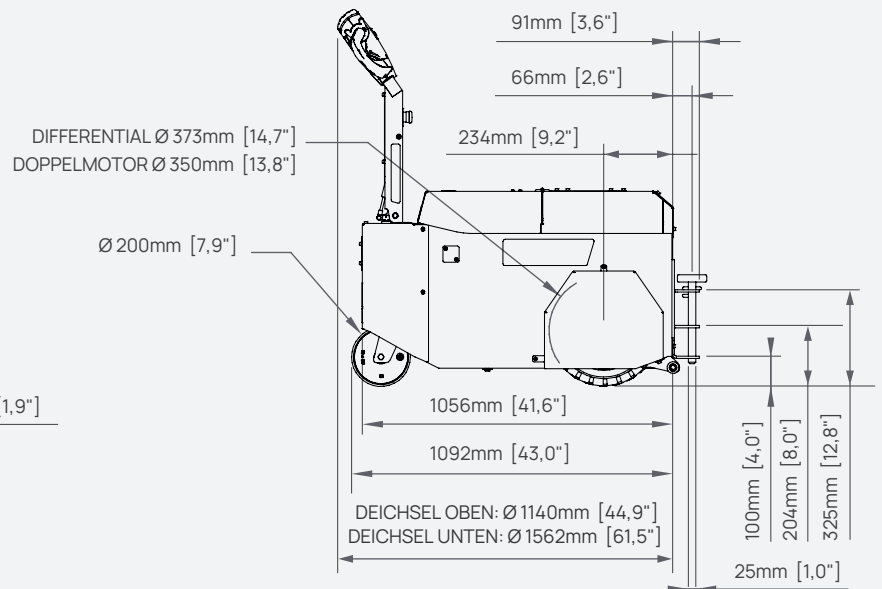
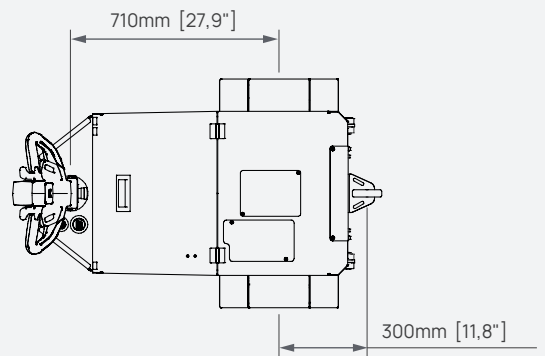
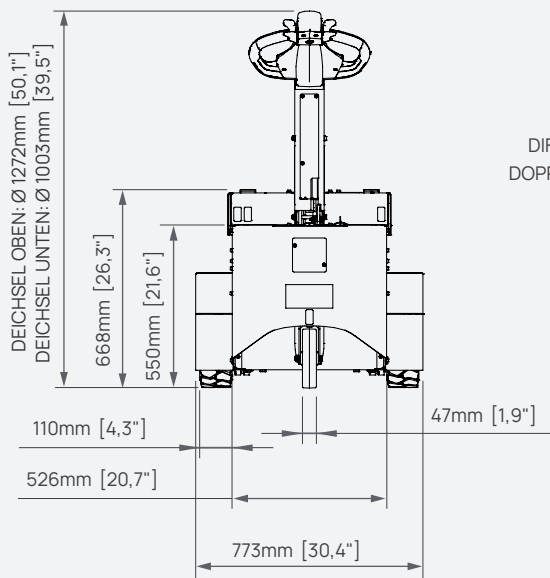

# Funkfernbedienung

Durch das ergonomische Design der Funkfernbedienung sind alle Steuerungselemente leicht zu erreichen.†







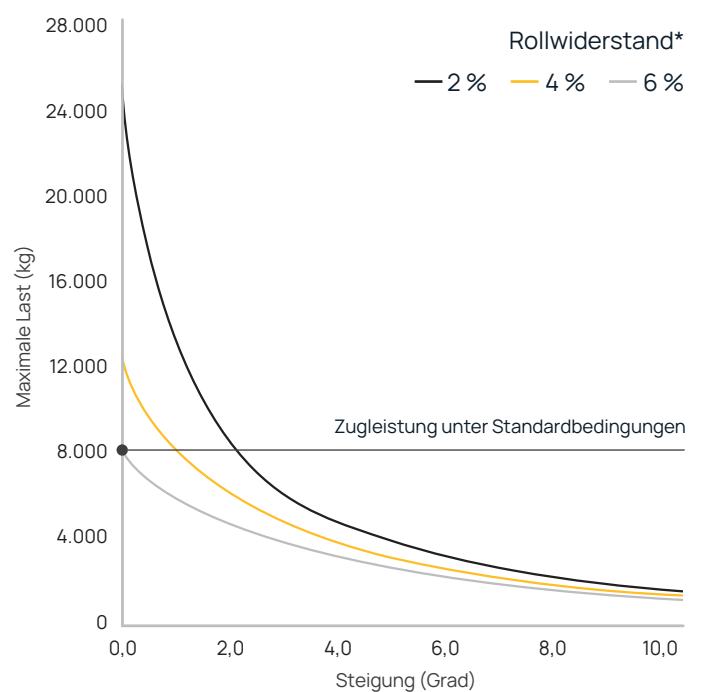





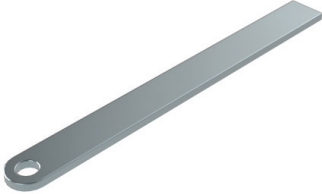

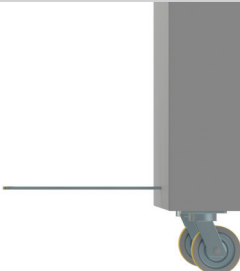
† Fernsteuerung ist optional möglich

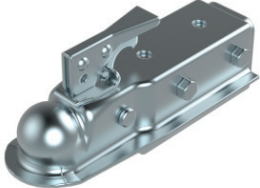
# Nutzlast auf steigungen

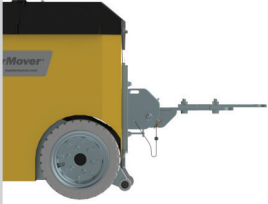

\* Weitere Variablen, die die Nutzlast beeinflussen könnten, sind die Bodenbeschaffenheit, Ausführung und der Zustand der Rollen unter der Last.

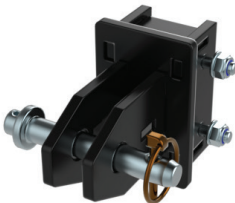

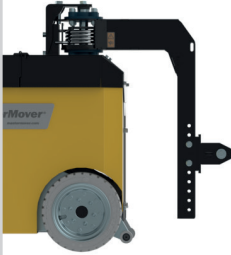



# Kupplungen

|   |   |   |   |
|---|---|---|---|
| Bolzenkupplung<br>Z85-00600 männlich  |   |   |   |
|    |    |    |    |
| Kugelkopfkupplung<br>Z85-00601 männlich   |   |   |   |
|    |    |    |    |
| Verstellbarer Zugarm<br>Z85-00602 männlich  |   |   |   |
|  |  |  |  |
| Boxkupplung<br>Z85-00603 männlich   Z85-00700 weiblich                              |   |   |   |
|  |  |  |  |
| Keine Kupplung Z85-00604  |   |   |   |









## Kundenspezifische kupplungen

Bei Bedarf können kundenspezifische Kupplungslösungen von unserem hauseigenen Konstruktionsteam entworfen werden.

# Sonderausstattung

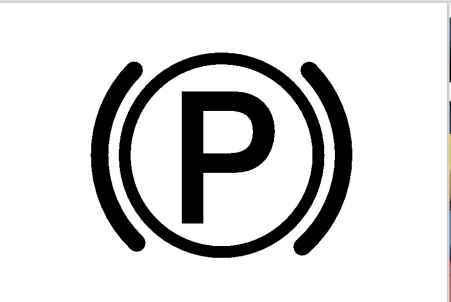
|   |   |   |
|---|---|---|
| <p>Blinkende Sicherheitsleuchte<br/>und Bewegungsmelder<br/>Z85-00500</p>         | <p>Ankuppel-Assistent<br/>Z85-00501</p>   | <p>Auslegerarm<br/>Z85-00503</p>  |
|  |   |  |
| <p>Funkfernbedienung<br/>Z85-00504</p>  | <p>2-Gang Wahlschalter<br/>Z85-00505</p>  | <p>Akkuschutzsystem<br/>Z85-00506</p>   |
|  |  |  |

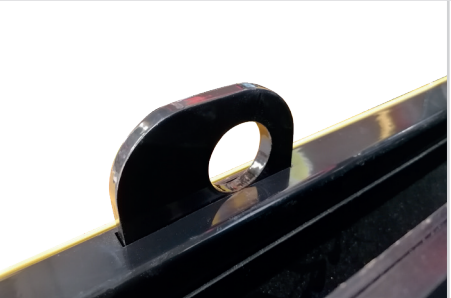
# Sicherheit

|   |  |   |
|---|--|---|
| Zündschloss   | Not-Aus-Schalter   | Akkustand-Anzeige   |
|    |    |    |
| Einklemmschutz-Taster   | Automatische Parkbremse  | Warnsignal  |
|    |    |    |
| Automatische Abschaltung bei vertikaler Deichselstellung                            | Integrierte Hebeösen   | Befestigungspunkte  |
|  |  |  |

# TOW800 ES Technische spezifikationen

| Machine   |  |
|---|--|
| Produktcode   | Z85-00100  |
| Maximale Last   | 8.000 kg   |
| Maximale Schubkraft   | 3.138 N  |
| Maximale Zugkraft   | 4.707 N  |
| Gesamtgewicht von Maschine und Akku                             | 717 kg   |
| Antriebsart   | Elektrisch   |
| Bremsen   | Regenerativ  |
| Parkbremse  | Elektromagnetisch                                    |
| Typ von Antriebsrad   | Hartgummi  |
| Laufrollen  | Nicht markierendes vulkanisiertes Gummi              |
| Leistung des Antriebsmotors                                     | 2 x 1,5 kW   |
| Controller-Typ  | AC   |
| Standardgeschwindigkeit der Maschine                            | 2 km/h   |
| Geschwindigkeit im schnellen Gang (Nur mit 2-Gang-Wahlschalter) | 3 km/h   |
| Geschwindigkeit im langsamen Gang (Nur mit 2-Gang-Wahlschalter) | 1,2 km/h   |
| Höchstgeschwindigkeit   | 6 km/h   |
| Maximale Steigung   | 10°  |
| Spannung  | 24 v   |
| Geräuschpegel   | Motor ≤80 dBA   Blinkleuchte ≤85 dBA   Hupe ≤112 dBA |
| Schutz der Metalloberflächen                                    | Verzinkt und pulvervbeschichtet                      |
| IP-Schutzart  | IP44   |
| Raddurchmesser  | 350 mm   |
| AGM Akku  |  |
| Produktcode   | Z85-00300   Z85-00301                                |
| Kapazität des Batteriepacks                                     | 102 Ah   119 Ah                                      |
| Max. Fahrstrecke pro Ladezyklus*                                | 6,5 km   7,6 km                                      |
| Ladedauer 15 A (internes   externes Ladegerät)                  | 7 Std. 30 min   8 Std. 30 min                        |
| Ladedauer 20 A (internes   externes Ladegerät)                  | 5 Std. 45 min   6 Std. 30 min                        |
| Externes Laden  |  |
| Eingangsspannung  | 85 - 265 v   |
| Hertz   | 50 - 60 Hz   |
| Ampere  | 15 A   20 A  |
| Stromart (Wechsel-/Drehstrom)                                   | Wechselstrom   |
| IP-Schutzart  | IP30   |
| Internes Laden  |  |
| Eingangsspannung  | 85 - 265 v   |
| Hertz   | 50 - 60 Hz   |



# TOW800 ES Technische spezifikationen

|  |              |
|--|--------------|
| Ampere   | 15 A   20 A  |
| Stromart (Wechsel-/Drehstrom)                            | Wechselstrom |
| IP-Schutzart   | IP30         |
| <b>Lithium Akku</b>                                      |              |
| Produktcode  | Z85-00302    |
| Kapazität des Batteriepacks                              | 120 Ah       |
| Max. Fahrstrecke pro Ladezyklus*                         | 7,2 km       |
| Ladedauer (externes Ladegerät)                           | 3 Std.       |
| <b>Externes Laden</b>                                    |              |
| Eingangsspannung   | 85 - 265 v   |
| Hertz  | 50 - 60 Hz   |
| Ampere   | 15 A   20 A  |
| Stromart (Wechsel-/Drehstrom)                            | Wechselstrom |
| IP-Schutzart   | IP30         |
| <b>Kupplungen</b>  |              |
| Bolzenkupplung (männlich)                                | Optional     |
| Kugelkopfkupplung (männlich)                             | Optional     |
| Verstellbarer Zugarm (männlich)                          | Optional     |
| Schalen-Kupplung (männlich   weiblich)                   | Optional     |
| Keine Kupplung   | Optional     |
| <b>Sicherheit</b>  |              |
| Zündschloss  | Serie        |
| Not-Aus-Schalter   | Serie        |
| Akkustand-Anzeige  | Serie        |
| Einklemmschutz-Taster                                    | Serie        |
| Hupe   | Serie        |
| Automatische Abschaltung bei vertikaler Deichselstellung | Serie        |
| Automatische Parkbremse                                  | Serie        |
| Integrierte Hebeösen                                     | Serie        |
| Befestigungspunkte                                       | Serie        |
| <b>Options</b>   |              |
| Blinkende Sicherheitsleuchte und Bewegungsmelder         | Optional     |
| Ankuppel-Assistent                                       | Optional     |
| Auslegerarm  | Optional     |
| 2-Gang Wahlschalter                                      | Optional     |
| Akkuschutzsystem   | Optional     |
| Fernsteuerung  | Optional     |



**MasterMover®**

mastermover.com

© Copyright 2023

CE ISO 9001 ISO 45001