

MasterMover®

TOW200 SS

Akkubetriebener Elektroschlepper



TOW200 SS



Überblick

Die Elektroschlepper der Edelstahl-Reihe bieten die gleichen Leistungsmerkmale, wie unsere Baureihen aus Normalstahl. Zusätzlich eignen sich unsere Edelstahl Schlepper aber zudem für den Einsatz in sterilen Umgebungen.

Ob im biopharmazeutischen Reinraum, oder in der Lebensmittelproduktion – unsere Elektroschlepper aus Edelstahl machen manuelle Handhabung überflüssig und steigern die Betriebseffizienz, ohne die Sauberkeit in der Produktionsumgebung zu beeinträchtigen.

Die aus hochwertigem 316er-Edelstahl gefertigten und in Schutzarten bis IP55 erhältlichen Edelstahl-Elektroschlepper eignen sich ideal für die strengen Anforderungen in sterilen Umgebungen.

Die Elektroschlepper aus Edelstahl erleichtern das kontrollierte Bewegen von Lasten auf engstem Raum und bieten eine Reihe von Kupplungsoptionen, bei denen die Sicherheit der Last im Vordergrund steht.

Hauptfeatures

Sicherheit

- Hupe, Blinkende Sicherheitsleuchte, Einklemmschutz-Taster und Not-Aus-Funktion
- Geschwindigkeitsregelung; Optional mit 2-Gang-Wahlschalter für optimale Kontrolle
- Umfassende Ladungssicherung durch automatische Bremsung

Performance

- Hohe Leistungsfähigkeit ermöglicht den Einsatz in vielen Anwendungsbereichen
- Maximale Traktion auch auf feuchten Untergründen
- Präzises Manövrieren auf engstem Raum, durch kompakte Abmessungen und hohe Wendigkeit

Leistung

- Optimiert die Motorleistung, um Geschwindigkeit und Leistung zu maximieren
- Wartungsfreie, austauschbare Akkuroptionen
- Kraftvolle und effiziente Traktionserzeugung für einen flüssigen Betrieb

Kupplung

- Sichere Kupplungssysteme für die kontrollierte Bewegung von Lasten
- Vielzahl von Kupplungsoptionen für unterschiedlichste Arten von Lasten erhältlich
- Kundenspezifische Kupplungslösungen möglich



Abmessungen

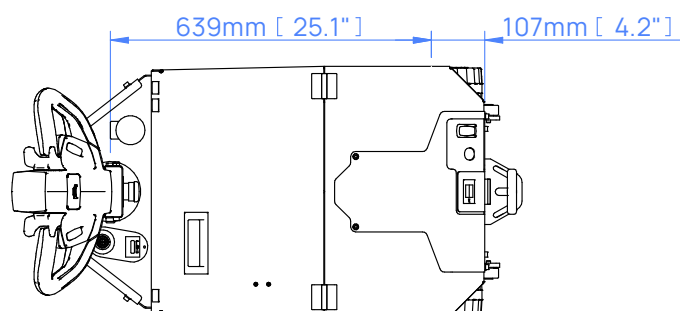
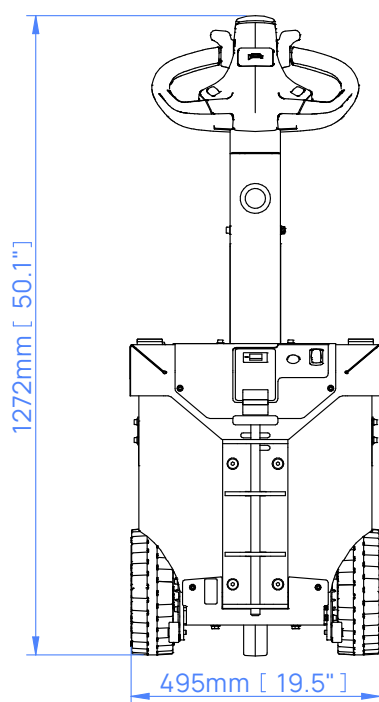
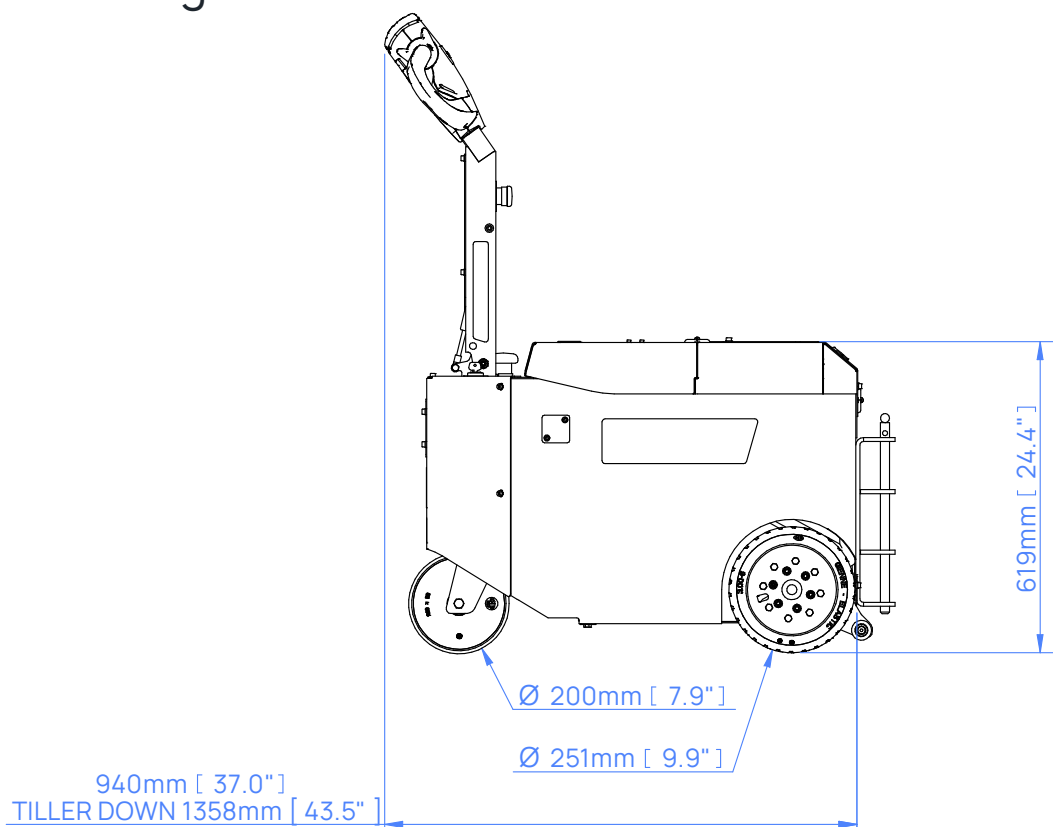

Performance auf Gefällstrecken





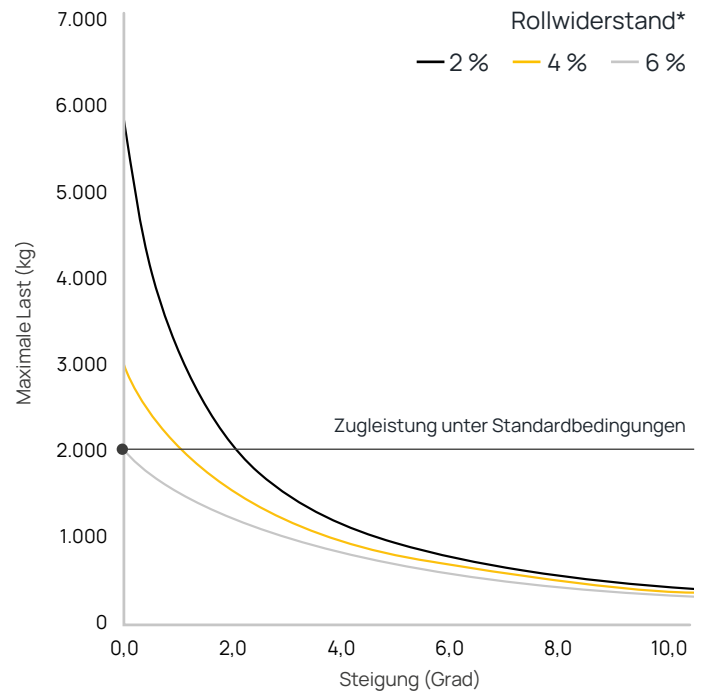

Die Kraft, die zum Bewegen einer Last erforderlich ist, hängt vom Gewicht der Last, dem Gefälle und der Bodenbeschaffenheit ab. Die Bewegung auf einer Gefällstrecke erhöht die Kraft, die zum sicheren Starten, Stoppen und Bewegen der Last erforderlich ist.

Wenn Sie eine Last auf einer Gefällstrecke hinauf- oder hinunterbewegen müssen, setzen Sie sich mit unserem Team in Verbindung, das Sie bei der Wahl der richtigen Maschine für Ihre Anforderungen beraten wird.



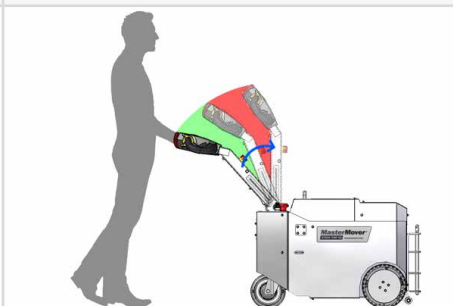
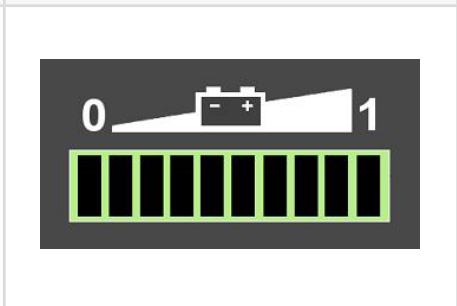

* Zu den Variablen, die sich auf den Rollwiderstand auswirken, gehören die Beschaffenheit des Bodens/Geländes und Art/Zustand/Qualität der Rollen des Transportwagens.



Serienmäßige Sicherheitsfeatures

Not-Aus-Schalter	Einklemmschutz-Taster	Warnsignal
		
Automatische Parkbremse	Automatische Abschaltung bei vertikaler Deichselstellung	Akkustand-Anzeige
		
Zündschloss		
		

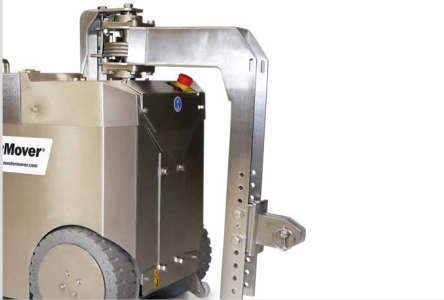
Sonderausstattung

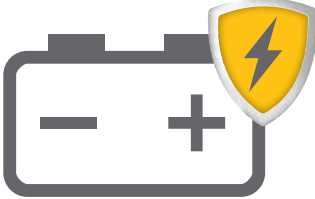
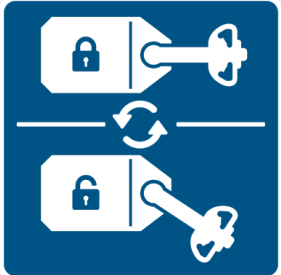
<p>Blinkende Sicherheitsleuchte und Bewegungsmelder Z79-00500</p>	<p>Ankuppel-Assistent Z79-00501</p>	<p>Auslegerarm Z79-00503</p>
		
<p>Funkfernbedienung Z79-00504</p>	<p>2-Gang Wahlschalter Z79-00505</p>	<p>Akkuschutzsystem Z79-00508</p>
		
<p>Lenkmodus Wahlschalter Z79-00502</p>		
		

Kupplungen

Bolzenkupplung
Z79-00600 männlich



Verstellbarer Zugarm
Z79-00602 männlich



Boxkupplung
Z79-00603 männlich | Z79-00700 weiblich



Keine Kupplung Z79-00604

Sonderlösungen

Wir wissen, dass jede Anwendung anders ist. Ganz gleich, ob es sich um eine kundenspezifische Kupplung zur Verbindung mit Ihrer Last, um eine Modifizierung unserer Elektroschlepper für den Einsatz in einer schwierigen Umgebung oder um die Entwicklung einer völlig neuen Lösung für Ihre Anwendung handelt, unser Ingenieursteam ist für Sie da.

Für weitere Informationen über unsere kundenspezifischen technischen Möglichkeiten besuchen Sie bitte: mastermover.com/de-de/sonderloesungen

Wenn Sie Ihre Anforderungen besprechen möchten, sprechen Sie mit Ihrem Vertriebsmitarbeiter oder senden Sie eine E-Mail an: vertrieb@mastermover.com

Technische spezifikationen

Maschine	
Produktcode	Z49-00100
Maximale Lastkapazität (auf Rollen auf Schienen)	2.000 kg 8.000 kg
Maximale Kraft (Schubkraft Zugkraft)	785 N 1.177 N
Gewicht der Maschine	343 kg
Gewicht des Akkus (Standardakku)	54 kg
Kombiniertes Gewicht (Standardakku)	397 kg
Antriebsart	Elektrisch
Bremsen	Regenerativ
Parkbremse	Elektromagnetisch
Typ von Antriebsrad	Hartgummi
Laufrollen	Polyurethan
Durchmesser des Antriebsrads	260 mm
Leistung des Antriebsmotors	0,8 kW
Controller-Typ	DC
Standardgeschwindigkeit der Maschine (ohne 2-Gang Wahlschalter)	2 km/h
Geschwindigkeit im schnellen Gang (Nur mit 2-Gang-Wahlschalter)	3 km/h
Geschwindigkeit im langsamen Gang (Nur mit 2-Gang-Wahlschalter)	1,2 km/h
Maximale Steigung	10°
Spannung	24 v
Geräuschpegel	Motor ≤80 dBA Blinkleuchte ≤85 dBA Hupe ≤112 dBA
Schutz der Metalloberflächen	316er Edelstahl 180er Körnung bis 0,76µ satiniert
IP-Schutzart	IP55
AGM Akku	
Produktcode	Z79-00300
Kapazität des Batteriepacks	73 Ah
Max. Fahrstrecke pro Ladezyklus*	16,6 km
Ladedauer (externes Ladegerät internes Ladegerät)	5 Std. 30 min 5 Std. 30 min
Externes Laden	
Produktcode	Z79-00400
Eingangsspannung	85 - 265 v
Hertz	50 - 60 Hz
Ampere	15 A
Stromart (Wechsel-/Drehstrom)	Wechselstrom
IP-Schutzart	IP30
Internes Laden	
Produktcode	Z79-00401
Eingangsspannung	85 - 265 v
Hertz	50 - 60 Hz

Technische spezifikationen

Ampere	15 A
Stromart (Wechsel-/Drehstrom)	Wechselstrom
IP-Schutzart	IP30
Lithium Akku	
Produktcode	Z79-00301
Kapazität des Batteriepacks	79 Ah
Max. Fahrstrecke pro Ladezyklus*	19.7 km
Ladedauer (externes Ladegerät)	2 Std.
Externes Laden	
Produktcode	Z79-00402
Eingangsspannung	85 - 265 v
Hertz	50 - 60 Hz
Ampere	40 A
Stromart (Wechsel-/Drehstrom)	Wechselstrom
IP-Schutzart	IP30
Kupplungen	
Bolzenkupplung (männlich)	Optional
Verstellbarer Zugarm (männlich)	Optional
Boxkupplung (männlich, weiblich)	Optional
Keine Kupplung	Optional
Sicherheit	
Zündschloss	Serie
Not-Aus-Schalter	Serie
Akkustand-Anzeige	Serie
Einklemmschutz-Taster	Serie
Hupe	Serie
Automatische Abschaltung bei vertikaler Deichselstellung	Serie
Automatische Parkbremse	Serie
Integrierte Hebeösen	Serie
Befestigungspunkte	Serie
Sonderausstattung	
Zusätzliche AGM-Batterie	Optional
Blinkende Sicherheitsleuchte und Bewegungsmelder	Optional
Ankuppel-Assistent	Optional
Auslegerarm	Optional
2-Gang Wahlschalter	Optional
Akkuschutzsystem	Optional
Fernbedienung	Optional
Lenkmodus Wahlschalter	Optional

MasterMover®

mastermover.com

© Copyright 2024

CE ISO 9001 ISO 45001