

MasterMover®

SM200+ SS

Akkubetriebener Elektroschlepper



* Siehe Haftungsausschluss

SM200+ SS



Überblick

Die Elektroschlepper der Edelstahl-Reihe bieten die gleichen Leistungsmerkmale, wie unsere Baureihen aus Normalstahl. Zusätzlich eignen sich unsere Edelstahl Schlepper aber zudem für den Einsatz in sterilen Umgebungen.

Ob im biopharmazeutischen Reinraum, oder in der Lebensmittelproduktion – unsere Elektroschlepper aus Edelstahl machen manuelle Handhabung überflüssig und steigern die Betriebseffizienz, ohne die Sauberkeit in der Produktionsumgebung zu beeinträchtigen.

Die aus hochwertigem 316er-Edelstahl gefertigten und in Schutzarten bis IP55 erhältlichen Edelstahl-Elektroschlepper eignen sich ideal für die strengen Anforderungen in sterilen Umgebungen.

Die Elektroschlepper aus Edelstahl erleichtern das kontrollierte Bewegen von Lasten auf engstem Raum und bieten eine Reihe von Kupplungsoptionen, bei denen die Sicherheit der Last im Vordergrund steht.

Hauptfeatures

Sicherheit

- Hupe, Blinkende Sicherheitsleuchte, Einklemmschutz-Taster und Not-Aus-Funktion
- Geschwindigkeitsregelung; Optional mit 2-Gang-Wahlschalter für optimale Kontrolle
- Umfassende Ladungssicherung durch automatische Bremsung

Performance

- Hohe Leistungsfähigkeit ermöglicht den Einsatz in vielen Anwendungsbereichen
- Maximale Traktion auch auf feuchten Untergründen
- Präzises Manövrieren auf engstem Raum, durch kompakte Abmessungen und hohe Wendigkeit

Leistung

- Optimierte Motorleistung, um Geschwindigkeit und Leistung zu maximieren
- Wartungsfreie, austauschbare Akkuoptionen
- Kraftvolle und effiziente Traktionserzeugung für einen flüssigen Betrieb

Kupplung

- Sichere Kupplungssysteme für die kontrollierte Bewegung von Lasten
- Vielzahl von Kupplungsoptionen für unterschiedlichste Arten von Lasten erhältlich
- Kundenspezifische Kupplungslösungen möglich



Abmessungen

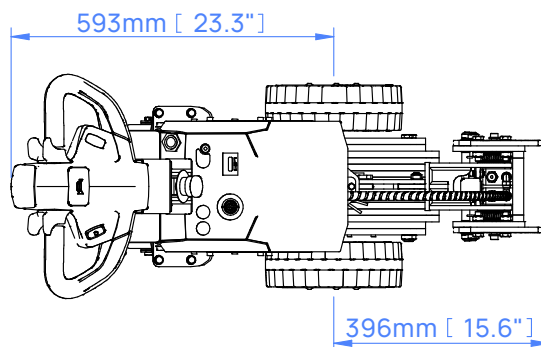
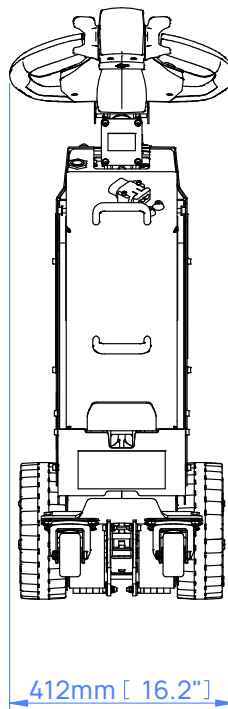
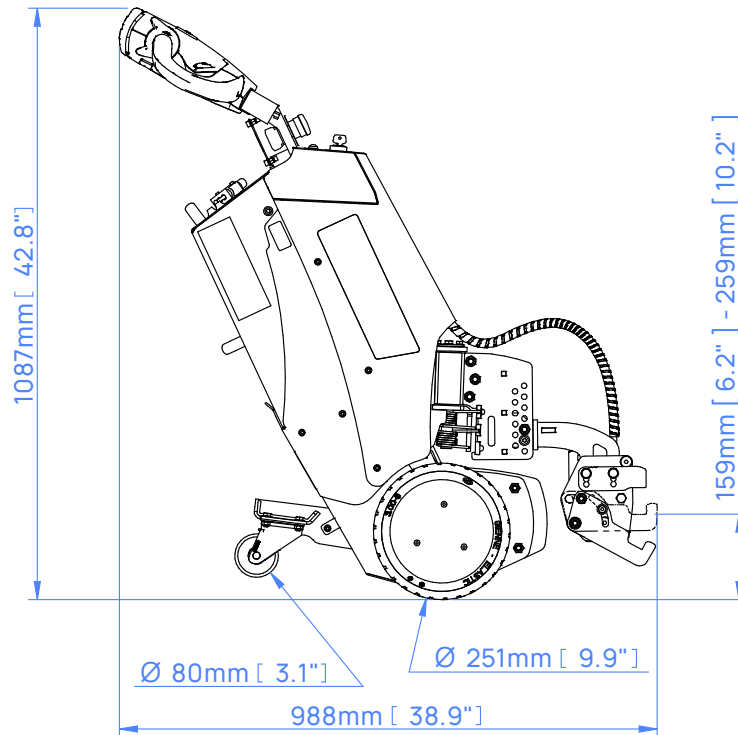

Performance auf Gefällstrecken

Die Kraft, die zum Bewegen einer Last erforderlich ist, hängt vom Gewicht der Last, dem Gefälle und der Bodenbeschaffenheit ab. Die Bewegung auf einer Gefällstrecke erhöht die Kraft, die zum sicheren Starten, Stoppen und Bewegen der Last erforderlich ist.

Wenn Sie eine Last auf einer Gefällstrecke hinauf- oder hinunterbewegen müssen, setzen Sie sich mit unserem Team in Verbindung, das Sie bei der Wahl der richtigen Maschine für Ihre Anforderungen beraten wird.



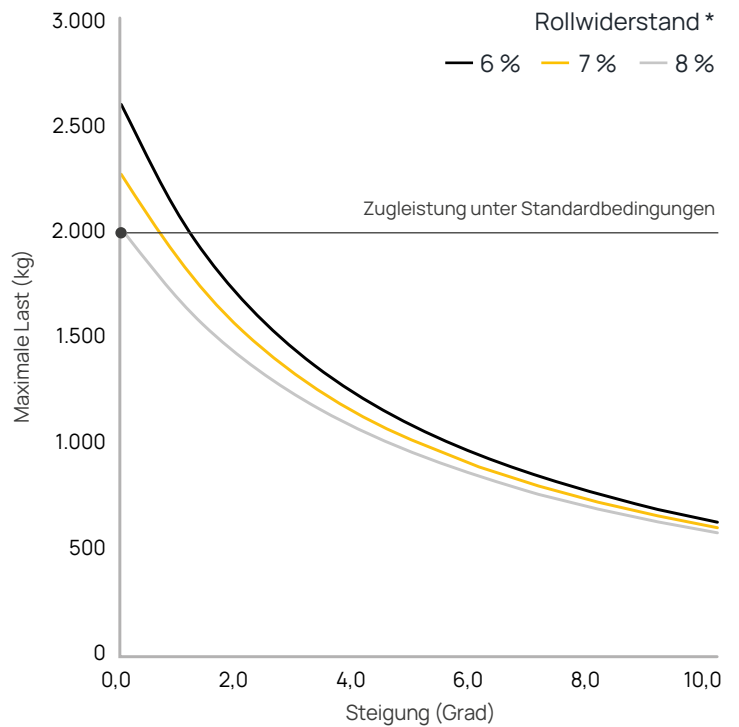



* Zu den Variablen, die sich auf den Rollwiderstand auswirken, gehören die Beschaffenheit des Bodens/Geländes und Art/Zustand/Qualität der Rollen des Transportwagens.





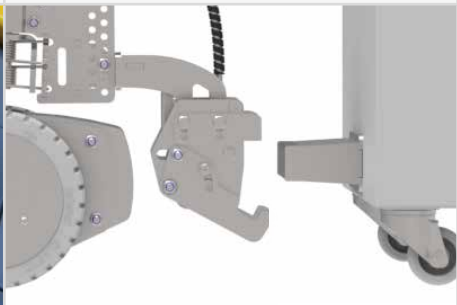
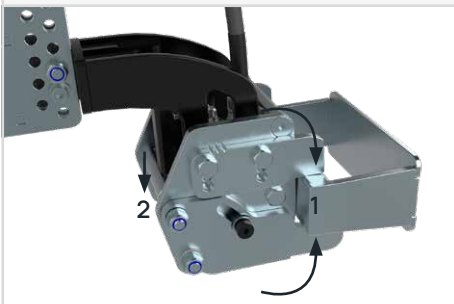

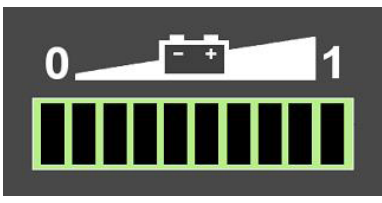
In der Anwendung: SmartMover in Edelstahlausführung



Serienmäßige Sicherheitsfeatures

Einklemmschutz-Taster	Hupe	Hydraulische AutoTilt Kupplung
		
Zweistufige Verriegelung der Last	Automatische Parkbremse	Akkustand-Anzeige
		
Not-Aus-Schalter	Zündschloss	
		

Sonderausstattung

<p>Zusätzliche AGM-Batterie Z56-00301</p>	<p>Blinkende Sicherheitsleuchte und Bewegungsmelder Z56-00501</p>	<p>2-Gang Wahlschalter Z56-00500</p>
 A rectangular, silver-colored metal battery box with a black handle on the front and a black terminal cover on top.	 A vertical, black cylindrical sensor with a yellow lens at the top, mounted on a silver pole.	 A close-up of a grey plastic gear selector switch with a yellow button in the center, mounted on a black handle.
<p>Akkuschutzsystem</p>		
 An icon of a battery with a minus sign on the left and a plus sign on the right, next to a yellow shield with a black lightning bolt.		

Kupplungen

Hydraulische AutoTilt Kupplung - 50mm x 25mm (A-Rahmen)
Z56-00604 männlich | Z56-00700 weiblich - Gerade



Hydraulische AutoTilt Kupplung - 50mm x 25mm (A-Rahmen)
Z56-00604 männlich | Z56-00701 weiblich - Gewinkelt



Box Sektion
Sizes 20x20 to 75x75mm

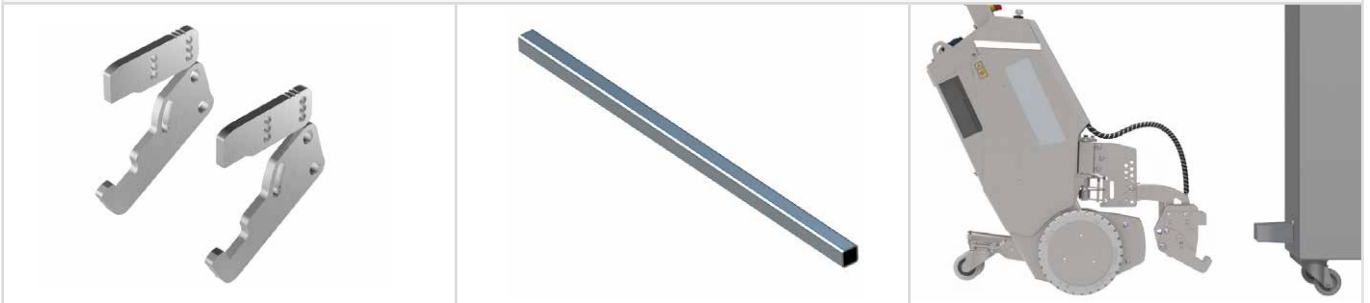

Hydraulische AutoTilt Kupplung -
Variables Kit
Z56-00605 männlich

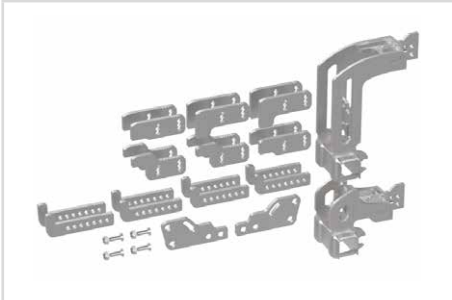

Sonderlösungen

Wir wissen, dass jede Anwendung anders ist. Ganz gleich, ob es sich um eine kundenspezifische Kupplung zur Verbindung mit Ihrer Last, um eine Modifizierung unserer Elektroschlepper für den Einsatz in einer schwierigen Umgebung oder um die Entwicklung einer völlig neuen Lösung für Ihre Anwendung handelt, unser Ingenieursteam ist für Sie da.

Für weitere Informationen über unsere kundenspezifischen technischen Möglichkeiten besuchen Sie bitte:

mastermover.com/de-de/sonderloesungen

Wenn Sie Ihre Anforderungen besprechen möchten, sprechen Sie mit Ihrem Vertriebsmitarbeiter oder senden Sie eine E-Mail an:

vertrieb@mastermover.com

Technische spezifikationen

Maschine	
Produktcode	Z56-00101
Maximale Lastkapazität (auf Rollen auf Schienen)	2.000 kg 8.000 kg
Maximale Kraft (Schubkraft Zugkraft)	1.570 N 1.570 N
Gewicht der Maschine	125 kg
Gewicht des Akkus (Standardakku)	24 kg
Kombiniertes Gewicht (Standardakku)	149 kg
Antriebsart	Zwei Antriebsmotoren
Bremsen	Regenerativ
Parkbremse	Elektromagnetisch
Typ von Antriebsrad	Markierungsfreies Gummi
Laufrollen	Markierungsfreies Polyurethan
Durchmesser des Antriebsrads	250 mm
Leistung des Antriebsmotors	2 x 0,24 kW
Controller-Typ	DC
Standardgeschwindigkeit der Maschine (ohne 2-Gang Wahlschalter)	2 km/h
Geschwindigkeit im schnellen Gang (Nur mit 2-Gang-Wahlschalter)	3 km/h
Geschwindigkeit im langsamen Gang (Nur mit 2-Gang-Wahlschalter)	1,2 km/h
Maximale Steigung	10°
Spannung	24 v
Geräuschpegel	Motor ≤80 dBA Blinkleuchte ≤85 dBA Hupe ≤112 dBA
Schutz der Metalloberflächen	316er Edelstahl 180er Körnung bis 0,76µm satiniert
IP-Schutzart	IP44
Angaben zur Hydraulik	
Klemmkraft an der Kupplung	775 kg
AGM Akku	
Produktcode	Z56-00301
Kapazität des Batteriepacks	35 Ah
Max. Fahrstrecke pro Ladezyklus†	5,3 km
Ladedauer	7 Std.
Externes Laden	
Produktcode	Z56-00400
Eingangsspannung	85 - 265 v
Hertz	50 - 60 Hz
Ampere	5 A
Stromart (Wechsel-/Drehstrom)	Wechselstrom
IP-Schutzart	IP30

Technische spezifikationen

Lithium Akku	
Produktcode	Z56-00302
Kapazität des Batteriepacks	39 Ah
Max. Fahrstrecke pro Ladezyklus†	6 km
Ladedauer (externes Ladegerät)	1 Std. 45 min
Externes Laden	
Produktcode	Z56-00401
Eingangsspannung	85 - 265 v
Hertz	50 - 60 Hz
Ampere	25 A
Stromart (Wechsel-/Drehstrom)	Wechselstrom
IP-Schutzart	IP30
Kupplungen	
Hydraulische AutoTilt Kupplung - 50mm x 25mm (A-Rahmen) - Gerade (männlich weiblich)	Optional
Hydraulische AutoTilt Kupplung - 50mm x 25mm (A-Rahmen) - Gewinkelt (männlich weiblich)	Optional
Box Sektion	Optional
Hydraulische AutoTilt Kupplung - Variables Kit	Optional
Sicherheit	
Zündschloss	Serie
Automatische Parkbremse	Serie
Akkustand-Anzeige	Serie
Einklemmschutz-Taster	Serie
Hydraulische AutoTilt Kupplung	Serie
Not-Aus-Schalter	Serie
Hupe	Serie
Zweistufige Verriegelung	Serie
Sonderausstattung	
Zusätzliche AGM-Batterie	Optional
Blinkende Sicherheitsleuchte und Bewegungsmelder	Optional
2-Gang Wahlschalter	Optional
Akkuschutzsystem	Serie

MasterMover®

mastermover.com

© Copyright 2023

CE ISO 9001 ISO 45001