

MasterMover®

PS800+ LH

Akkubetriebener Elektroschlepper



PS800+ LH



Überblick

Mit der PowerSteered-Baureihe kann ein einzelner Bediener Lasten mühelos mit den Fingerspitzen bewegen. Profitieren Sie von der intuitiven und kinderleichten Lenkung, die das Bewegen schwerster Lasten zum Kinderspiel macht und für einen sichereren, effizienteren Betrieb sorgt.

Die Baureihe ist mit zahlreichen Steuerungsoptionen erhältlich und bietet so für jede Herausforderung beim Bewegen schwerer Lasten die richtige Lösung. Wählen Sie zwischen mitgängergeführten, ferngesteuerten und sogar völlig-autonomen (FTS) Steuerungsoptionen.

Die robuste Bauweise der PowerSteered-Baureihe garantiert eine unübertroffene Leistung bei der Gewichtsverlagerung. Ein sicheres Kupplungssystem sorgt für eine starke Kopplung mit der Last, und die kompakte Grundfläche der Maschine bietet eine hervorragende Manövrierfähigkeit.

Unsere PowerSteered-Elektroschlepper können mit der MultiLink-Technologie ausgestattet werden. Mit dieser Technologie können mehrere Elektroschlepper von einem einzigen Bediener gesteuert werden, was zu höheren Lastkapazitäten führt und neue Bewegungsrichtungen ermöglicht.

Hauptfeatures

Sicherheit

- Eine Bandbreite von Steuerungsmodi bietet maximale Sicherheit für den Bediener
- Hupe, blinkende Sicherheitsleuchte, Performance Monitoring und Not-Aus-Schalter
- Geschwindigkeitsregelung mit 2-Gang-Wahlschalter

Performance

- Hohe Manövrierfähigkeit und präzise Steuerung in engen Bereichen
- Bediener kann Position mit der besten Sicht einnehmen
- Leistungsstarkes Hydraulik-System maximiert die Lastsicherheit und hält die Last sogar auf Gefällstrecken.
- MultiLink und FTS-Optionen garantieren zukünftige Skalierbarkeit

Akku

- Wartungsfreie, leistungsfähige und auswechselbare Akkus bieten die Möglichkeit eines 24/7 Betriebs
- Akku-Schutz-System maximiert die Lebensdauer des Akkus
- Kompaktes Design, dennoch hohe Leistung

Kupplung

- Hochbelastbares hydraulisches Kupplungssystem für maximale Ladungssicherheit und Leistung
- Die selbstnivellierende Hydraulik ermöglicht sicheres Bewegen auch auf Gefällstrecken
- Optionale SmartCoupling ermöglicht MultiLink-Funktion



Abmessungen

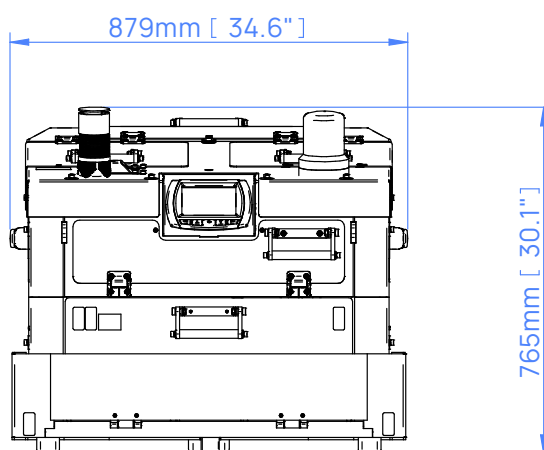
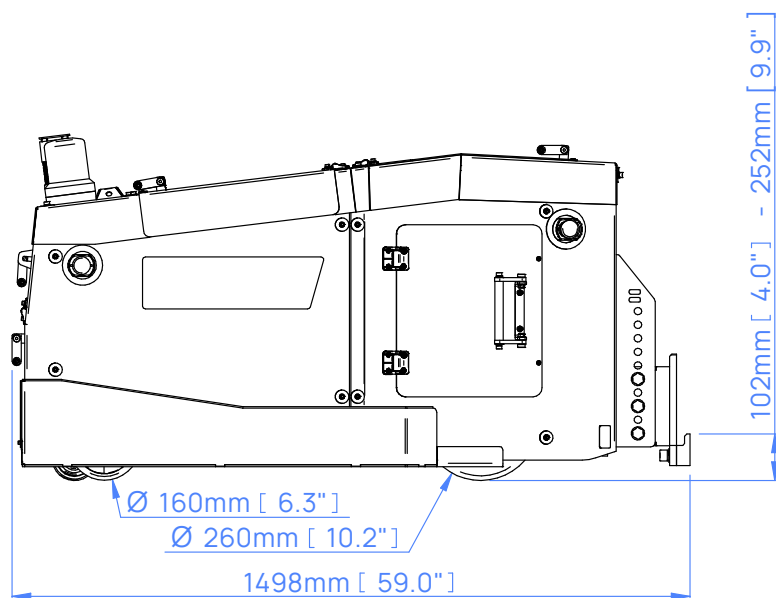
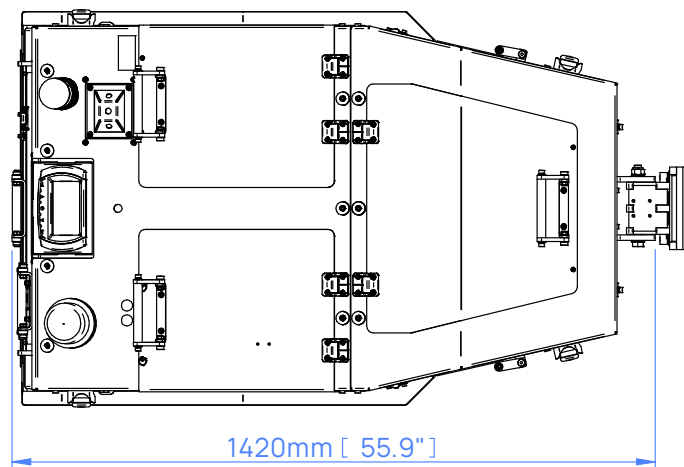

Performance auf Gefällstrecken

Die Kraft, die zum Bewegen einer Last erforderlich ist, hängt vom Gewicht der Last, dem Gefälle und der Bodenbeschaffenheit ab. Die Bewegung auf einer Gefällstrecke erhöht die Kraft, die zum sicheren Starten, Stoppen und Bewegen der Last erforderlich ist.

Wenn Sie eine Last auf einer Gefällstrecke hinauf- oder hinunterbewegen müssen, setzen Sie sich mit unserem Team in Verbindung, das Sie bei der Wahl der richtigen Maschine für Ihre Anforderungen beraten wird.



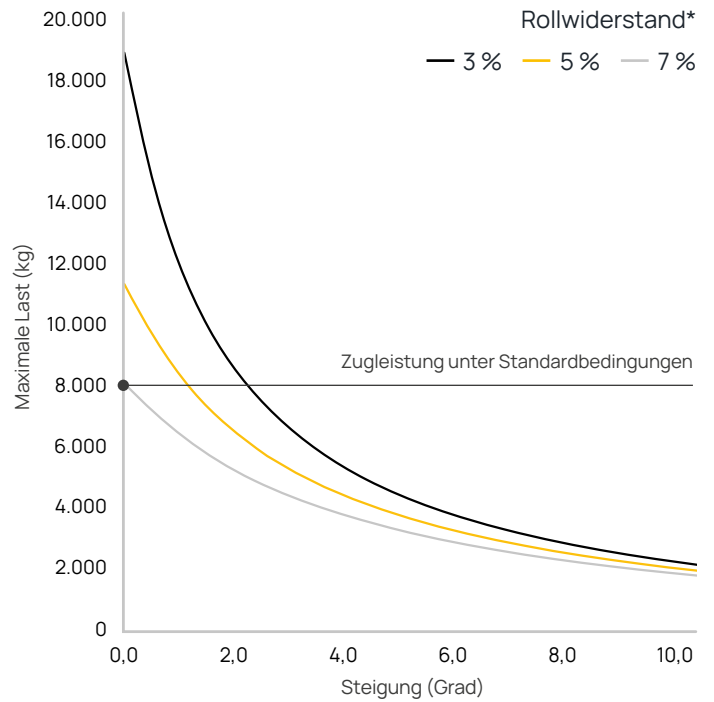



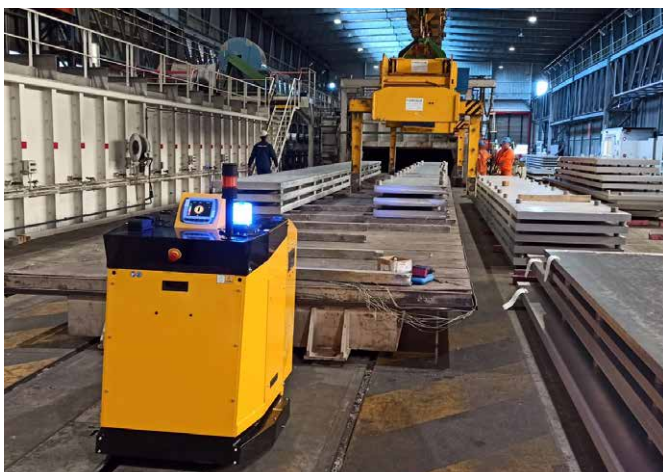



* Zu den Variablen, die sich auf den Rollwiderstand auswirken, gehören die Beschaffenheit des Bodens/Geländes und Art/Zustand/Qualität der Rollen des Transportwagens.

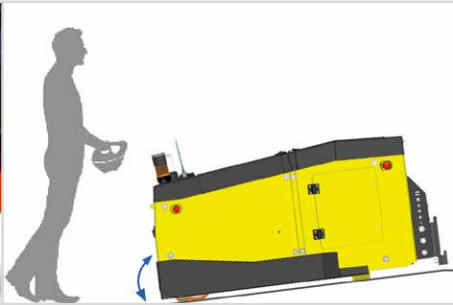

In der Anwendung: PowerSteered



Serienmäßige Sicherheitsfeatures

<p>Not-Aus-Schalter</p>	<p>Blinkende Sicherheitsleuchte und Bewegungsmelder</p>	<p>Automatische Parkbremse</p>
		
<p>Hupe</p>	<p>Einklemmschutz</p>	<p>Funkfernbedienung</p>
		
<p>Bildschirm</p>	<p>Leuchte als Statusindikator</p>	<p>2-Gang Wahlschalter</p>
		
<p>Selbstnivellierende Hydraulik</p>	<p>Zündschloss</p>	
		

Sonderausstattung

<p>Zusätzliche AGM-Batterie Z80-00300</p>	<p>Zusätzlicher Funk-Stopp-Taster Z80-00509</p>	<p>Akkuschutzsystem Z80-00500</p>
		

Kupplungen

Kombi Kupplung

Z80-00600 männlich | Z80-00700 weiblich

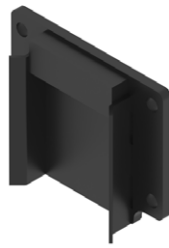

Smart Coupling†

Z80-00601 männlich | Z80-00701 weiblich

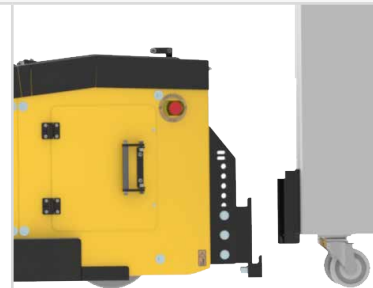

Intelligenter Adapter†

Z80-00702 weiblich (Kupplung nicht inbegriffen)

Sonderlösungen

Wir wissen, dass jede Anwendung anders ist. Ganz gleich, ob es sich um eine kundenspezifische Kupplung zur Verbindung mit Ihrer Last, um eine Modifizierung unserer Elektroschlepper für den Einsatz in einer schwierigen Umgebung oder um die Entwicklung einer völlig neuen Lösung für Ihre Anwendung handelt, unser Ingenieursteam ist für Sie da.

Für weitere Informationen über unsere kundenspezifischen technischen Möglichkeiten besuchen Sie bitte: mastermover.com/de-de/sonderloesungen

Wenn Sie Ihre Anforderungen besprechen möchten, sprechen Sie mit Ihrem Vertriebsmitarbeiter oder senden Sie eine E-Mail an: sales@mastermover.com

Technische spezifikationen

Maschine	
Produktcode	Z80-00100
Maximale Lastkapazität (auf Rollen auf Schienen)	8.000 kg 32.000 kg
Maximale Kraft (Schubkraft Zugkraft)	5.493 N 5.493 N
Gewicht der Maschine	551 kg
Gewicht des Akkus (Standardakku)	170 kg
Kombiniertes Gewicht (Standardakku)	721 kg
Antriebsart	Elektrisch
Bremsen	Regenerativ
Parkbremse	Elektromagnetisch
Typ von Antriebsrad	Markierungsfreies Polyurethan
Laufrollen	Markierungsfreies Polyurethan
Raddurchmesser	260 mm
Punktbelastung	0,40 (kg/mm ²) 3,90 [N/mm ²]
Leistung des Antriebsmotors	2,5 kW
Controller-Typ	AC
Geschwindigkeit im schnellen Gang (Nur mit 2-Gang-Wahlschalter)	4 km/h
Geschwindigkeit im langsamen Gang (Nur mit 2-Gang-Wahlschalter)	2 km/h
Maximale Steigung	8°
Spannung	24 v
Geräuschpegel	Motor ≤80 dBA Blinkleuchte ≤85 dBA Hupe ≤112 dBA
Schutz der Metalloberflächen	Verzinkt und pulverbesehichtet
IP-Schutzart	IP44
Hydraulic Specification	
Max. Hubkraft an der Kupplung	1.300 kg
AGM Akku	
Produktcode	Z80-00300
Kapazität des Batteriepacks	204 Ah
Max. Fahrstrecke pro Ladezyklus*	11,7 km
Ladedauer (externes Ladegerät)	8 Std.
Externes Ladegerät	
Produktcode	Z80-00400
Eingangsspannung	85 - 265 v
Hertz	50 - 60 Hz
Ampere	30 A
Stromart (Wechsel-/Drehstrom)	Wechselstrom
IP-Schutzart	IP30

Technische spezifikationen

Kupplungen	
Kombi Kupplung (männlich weiblich)	Optional
Smart Coupling† (männlich weiblich)	Optional
Intelligenter Adapter† (weiblich) Kupplung nicht im Lieferumfang enthalten	Optional
Sicherheit	
Zündschloss	Serie
Not-Aus-Schalter	Serie
Bildschirm	Serie
2-Gang Wahlschalter	Serie
Automatische Parkbremse	Serie
Hupe	Serie
Selbstnivellierende Hydraulik	Serie
Integrierte Hebeösen	Serie
Befestigungspunkte	Serie
Einklemmschutz	Serie
Funkfernbedienung	Serie
Blinkende Sicherheitsleuchte und Bewegungsmelder	Serie
Leuchte als Statusindikator	Serie
Sonderausstattung	
Akkuschutzsystem	Optional
Zusätzliche AGM-Batterie	Optional
Zusätzlicher Funk-Stopp-Taster	Optional

MasterMover®

mastermover.com

© Copyright 2023

CE ISO 9001 ISO 45001