

MasterMover®

PS3000+

Akkubetriebener Elektroschlepper



PS3000+



Überblick

Die PowerSteered-Baureihe ermöglicht es einem einzigen Bediener, schwerste Lasten ferngesteuert zu bewegen. Durch den Einsatz modernster Technik kann sich der Bediener frei um die Last bewegen, um den Punkt mit der idealen Sicht auf die Last und die Umgebung einzunehmen, wodurch die Sicherheit weiter maximiert wird.

Neben dem ferngesteuerten Betrieb garantiert die robuste Konstruktion der PowerSteered-Baureihe eine unübertroffene Leistung beim Bewegen von Lasten. Ein sicheres Kupplungssystem sorgt für eine optimale Verbindung mit der Last, und die kompakte Grundfläche der Maschine bietet höchste Manövrierfähigkeit.

Die PowerSteered-Elektroschlepper sind mit der MultiLink-Technologie erhältlich. Diese ermöglicht das Zusammenschalten und gleichzeitige Bedienen des gesamten Elektroschlepper Verbunds durch einen einzigen Bediener, wodurch sich nicht nur die Lastkapazität vergrößert, sondern auch die möglichen Bewegungsrichtungen.

Darüber hinaus sind PowerSteered-Maschinen auch als Fahrerlose Transportsysteme (FTS) erhältlich, um eine maximale Rendite, Sicherheit und betriebliche Effizienz zu gewährleisten.

Hauptfeatures

Sicherheit

- Vollständige Bedienung per Fernbedienung für optimale Sicht
- Blinkende Sicherheitsleuchte und Bewegungsmelder, Performance Monitoring und Not-Aus-Schalter an der Maschine & Fernbedienung
- Geschwindigkeitsregelung mit 2-Gang-Wahlschalter

Performance

- Hohe Manövrierfähigkeit und präzise Steuerung in engen Bereichen
- Bediener kann die Position mit der besten Sicht einnehmen
- Leistungsstarkes Hydraulik-System maximiert die Lastsicherheit und hält die Last sogar auf Gefällstrecken.
- MultiLink und FTS-Optionen garantieren zukünftige Skalierbarkeit
- Kompaktes Design, mit hohem Leistungsoutput

Akku

- Wartungsfreie, leistungsfähige und auswechselbare Akkus bieten die Möglichkeit eines 24/7 Betriebs
- Ein Akku-Schutz-System maximiert die Lebensdauer des Akkus

Kupplung

- Hochbelastbares hydraulisches Kupplungssystem für maximale Ladungssicherheit und Leistung
- Die selbstnivellierende Hydraulik ermöglicht sicheres Bewege auch auf Gefällstrecken
- Optionale SmartCoupling ermöglicht MultiLink-Funktion



Abmessungen

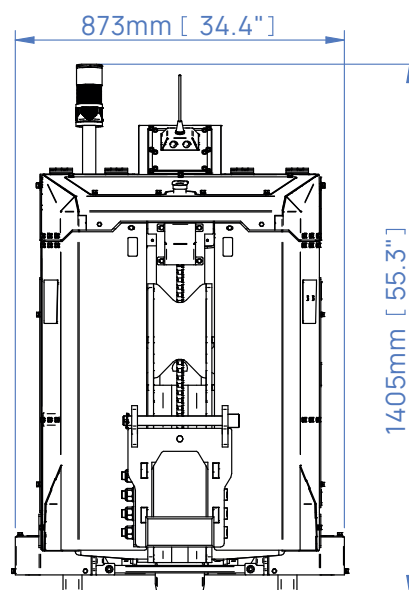
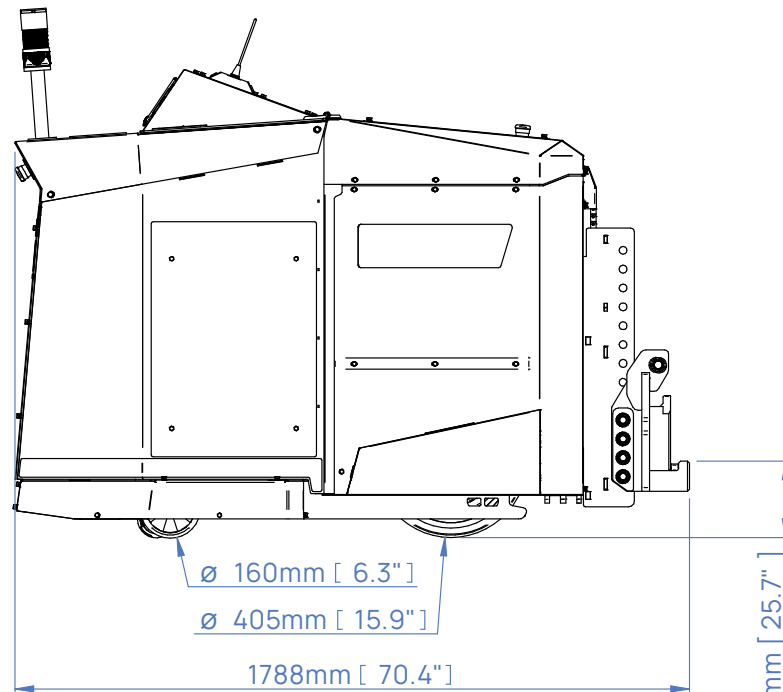
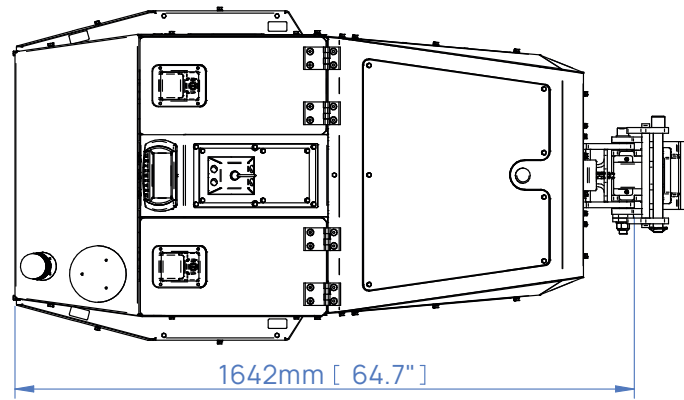

Performance auf Gefällstrecken

Die Kraft, die zum Bewegen einer Last erforderlich ist, hängt vom Gewicht der Last, dem Gefälle und der Bodenbeschaffenheit ab. Die Bewegung auf einer Gefällstrecke erhöht die Kraft, die zum sicheren Starten, Stoppen und Bewegen der Last erforderlich ist.

Wenn Sie eine Last auf einer Gefällstrecke hinauf- oder hinunterbewegen müssen, setzen Sie sich mit unserem Team in Verbindung, das Sie bei der Wahl der richtigen Maschine für Ihre Anforderungen beraten wird.



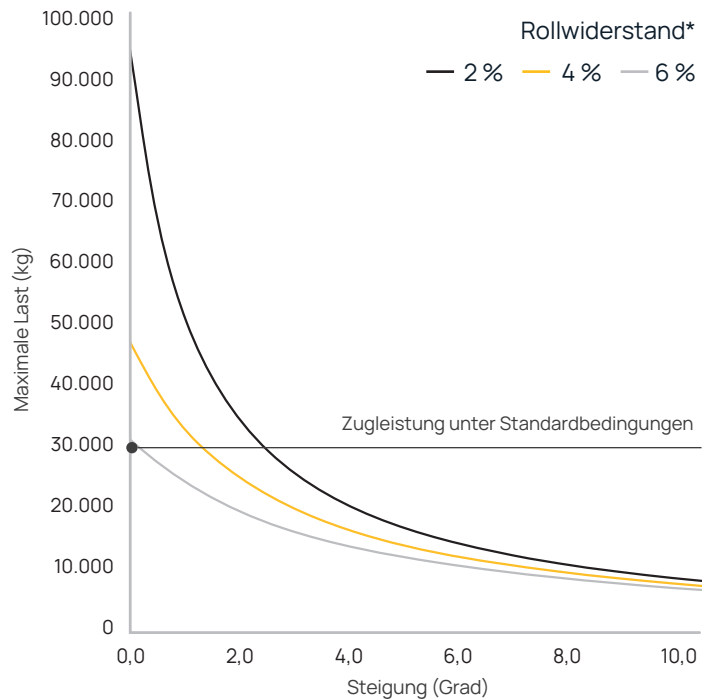







* Zu den Variablen, die sich auf den Rollwiderstand auswirken, gehören die Beschaffenheit des Bodens/Geländes und Art/Zustand/Qualität der Rollen des Transportwagens.

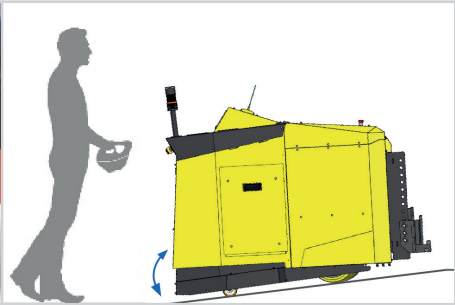

In der Anwendung: PowerSteered

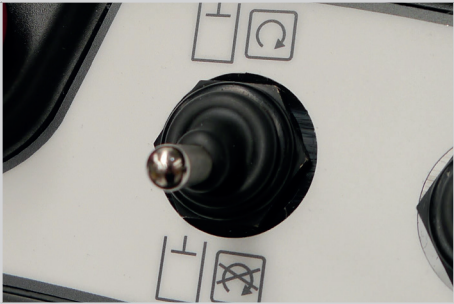

Serienmäßige Sicherheitsfeatures

Not-Aus-Schalter	Blinkende Sicherheitsleuchte und Bewegungsmelder	Automatische Parkbremse
		
Hupe	Einklemmschutz	Funkfernbedienung
		
Selbstnivellierende Hydraulik	2-Gang Wahlschalter	Selbstnivellierende Hydraulik
		
Zündschloss		
		

Sonderausstattung

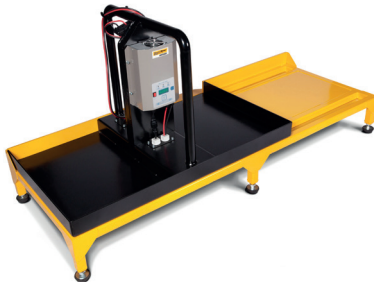
Zusätzliche AGM-Batterie Z82-00300	Zusätzlicher Funk-Stopp-Taster Z82-00509	Ladestation Z82-00403
		
Reserveakku-Transportwagen Z82-00500	Leuchte als Statusindikator* Z82-00501	Akkuschutzsystem Z82-00508
		

Kupplungen

Kombi Kupplung

Z82-00604 männlich | Z82-00702 weiblich

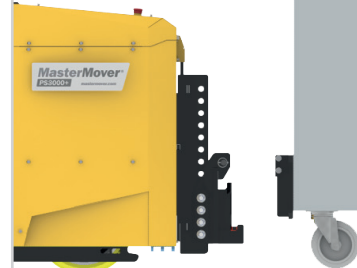

Smart Coupling+

Z82-00605 männlich | Z82-00703 weiblich

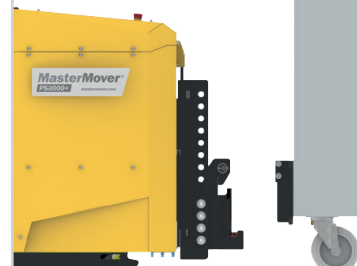

Sonderlösungen

Wir wissen, dass jede Anwendung anders ist. Ganz gleich, ob es sich um eine kundenspezifische Kupplung zur Verbindung mit Ihrer Last, um eine Modifizierung unserer Elektroschlepper für den Einsatz in einer schwierigen Umgebung oder um die Entwicklung einer völlig neuen Lösung für Ihre Anwendung handelt, unser Ingenieursteam ist für Sie da.

Für weitere Informationen über unsere kundenspezifischen technischen Möglichkeiten besuchen Sie bitte: mastermover.com/de-de/sonderloesungen

Wenn Sie Ihre Anforderungen besprechen möchten, sprechen Sie mit Ihrem Vertriebsmitarbeiter oder senden Sie eine E-Mail an: sales@mastermover.com

Technische spezifikationen

Maschine	
Produktcode	Z82-00101
Maximale Lastkapazität (auf Rollen auf Schienen)	30.000 kg 120.000 kg
Maximale Kraft (Schubkraft Zugkraft)	18.632 N 18.632 N
Gewicht der Maschine	1.022 kg
Gewicht des Akkus (Standardakku)	249 kg
Gesamtgewicht von Maschine und Akku	1.271 kg
Antriebsart	Elektrisch
Bremsen	Regenerativ
Parkbremse	Elektromagnetisch
Typ von Antriebsrad	Markierungsfreies Polyurethan
Laufrollen	Markierungsfreies Polyurethan
Durchmesser des Antriebsrads	405 mm
Punktbelastung	0,63 (kg/mm ²) 6,19 [N/mm ²]
Leistung des Antriebsmotors	5 kW
Controller-Typ	AC
Geschwindigkeit im schnellen Gang (Nur mit 2-Gang-Wahlschalter)	4 km/h
Geschwindigkeit im langsamen Gang (Nur mit 2-Gang-Wahlschalter)	2 km/h
Maximale Steigung	8°
Spannung	48 v
Geräuschpegel	Motor ≤80 dBA Blinkleuchte ≤85 dBA Hupe ≤112 dBA
Schutz der Metalloberflächen	Verzinkt und pulverbesehichtet
IP-Schutzart	IP54
Hydraulic Specification	
Max. Hubkraft an der Kupplung	3.997 kg
AGM Akku	
Produktcode	Z82-00300
Kapazität des Batteriepacks	120 Ah
Max. Fahrstrecke pro Ladezyklus*	4 km
Ladedauer (Externes Internes Ladegerät)	6 Std.
Externes Ladegerät	
Produktcode	Z82-00400
Eingangsspannung	85 - 265 v
Hertz	50 - 60 Hz
Ampere	20 A
Stromart (Wechsel-/Drehstrom)	Wechselstrom
IP-Schutzart	IP30

Technische spezifikationen

Internes Ladegerät	
Produktcode	Z82-00401
Eingangsspannung	85 - 265 v
Hertz	50 - 60 Hz
Ampere	20 A
Stromart (Wechsel-/Drehstrom)	Wechselstrom
IP-Schutzart	IP30
Kupplungen	
Kombi Kupplung (männlich / weiblich)	Optional
Smart Coupling† (männlich / weiblich)	Optional
Sicherheit	
Zündschloss	Serie
Not-Aus-Schalter	Serie
Bildschirm	Serie
2-Gang Wahlschalter	Serie
Automatische Parkbremse	Serie
Hupe	Serie
Selbstnivellierende Hydraulik	Serie
Integrierte Hebeösen	Serie
Befestigungspunkte	Serie
Einklemmschutz	Serie
Funkfernbedienung	Serie
Blinkende Sicherheitsleuchte und Bewegungsmelder	Serie
Sonderausstattung	
Zusätzliche AGM-Batterie	Optional
Reserveakku-Transportwagen	Optional
Leuchte als Statusindikator‡	Optional
Akkuschutzsystem	Optional
Zusätzlicher Funk-Stopp-Taster	Optional
Ladestation	Optional

MasterMover®

mastermover.com

© Copyright 2023

CE ISO 9001 ISO 45001