

Baoli

KBP 15L



Baoli

1.1	Hersteller		KION BAOLI
1.2	Typzeichen des Herstellers		KBP 15L
1.3	Antrieb: Elektro, Diesel, Benzin, Treibgas		Elektrisch
1.4	Bedienung		Fußgänger
1.5	Nenntragfähigkeit / Nennlast	Q (t)	1.5
1.6	Lastschwerpunktabstand	c (mm)	600
1.8	Lastabstand, Mitte der Antriebsachse zu Gabelzinken	x (mm)	940/875
1.9	Radstand	y (mm)	1200/1135
2.1	Eigengewicht inkl. Batterie	Kg	160
2.2	Achslast mit Last vorn/hinten	Kg	510/1140
2.3	Achslast ohne Last vorn/hinten	Kg	130/30
3.1	Bereifung		PU
3.2	Reifengröße, vorn		Ø 210x70
3.3	Reifengröße, hinten		Ø 80x61 / Ø 78x88
3.4	Additional wheels (dimensions)		-
3.5	Anzahl Räder vorn/hinten (x = angetrieben)		1x/4 / 1x/2
3.6	Spurweite, vorn	b10 (mm)	-
3.7	Spurweite, hinten	b11 (mm)	390 / 535
4.4	Hub	h3 (mm)	115
4.9	Höhe Deichselgriff in Fahrstellung min/max	h14 (mm)	700/1260
4.15	Gabelhöhe, gesenkt	h13 (mm)	80
4.19	Gesamtlänge	l1 (mm)	1550
4.20	Länge einschließlich Gabelrücken	l2 (mm)	400
4.21	Gesamtbreite	b1/b2 (mm)	616/720
4.22	Gabelzinkenmaße	s/e/l (mm)	50x150x1150
4.25	Abstand zwischen Gabelzinken	b5 (mm)	540/685
4.32	Bodenfreiheit, Mitte Radstand	m2 (mm)	30
4.34.1	Arbeitsgangbreite bei Palette 1000 x 1200 quer	Ast (mm)	2146
4.34.2	Arbeitsgangbreite bei palette 800 x 1200 längs	Ast (mm)	2094
4.35	Wenderadius	Wa (mm)	1330
5.1	Fahrgeschwindigkeit, mit/ohne Last	km/h	4,5/5
5.2	Hubgeschwindigkeit, mit/ohne Last	m/s	0,028/0,031
5.3	Senkgeschwindigkeit, mit/ohne Last	m/s	0,068/0,043
5.8	Max. Steigfähigkeit mit/ohne last	%	6/16
5.10	Betriebsbremse		Elektromagnetisch
6.1	Fahrmotor Leistung S2 60 min	kW	0.75
6.2	Hubmotor Leistung bei S3 10 %	kW	0.8
6.3	Batterie nach DIN 43531/35/36 A, B, C, Nein		-
6.4	Batteriespannung/Nennkapazität K5	V/Ah	24/30
6.5	Batteriegewicht	kg	8
6.6	Energieverbrauch nach VDI-zyklus	kWh/h	-
8.1	Art der Fahrsteuerung		DC
10.7	Schalldruckpegel (Fahrerohr) nach EN 12053	dB (A)	<74

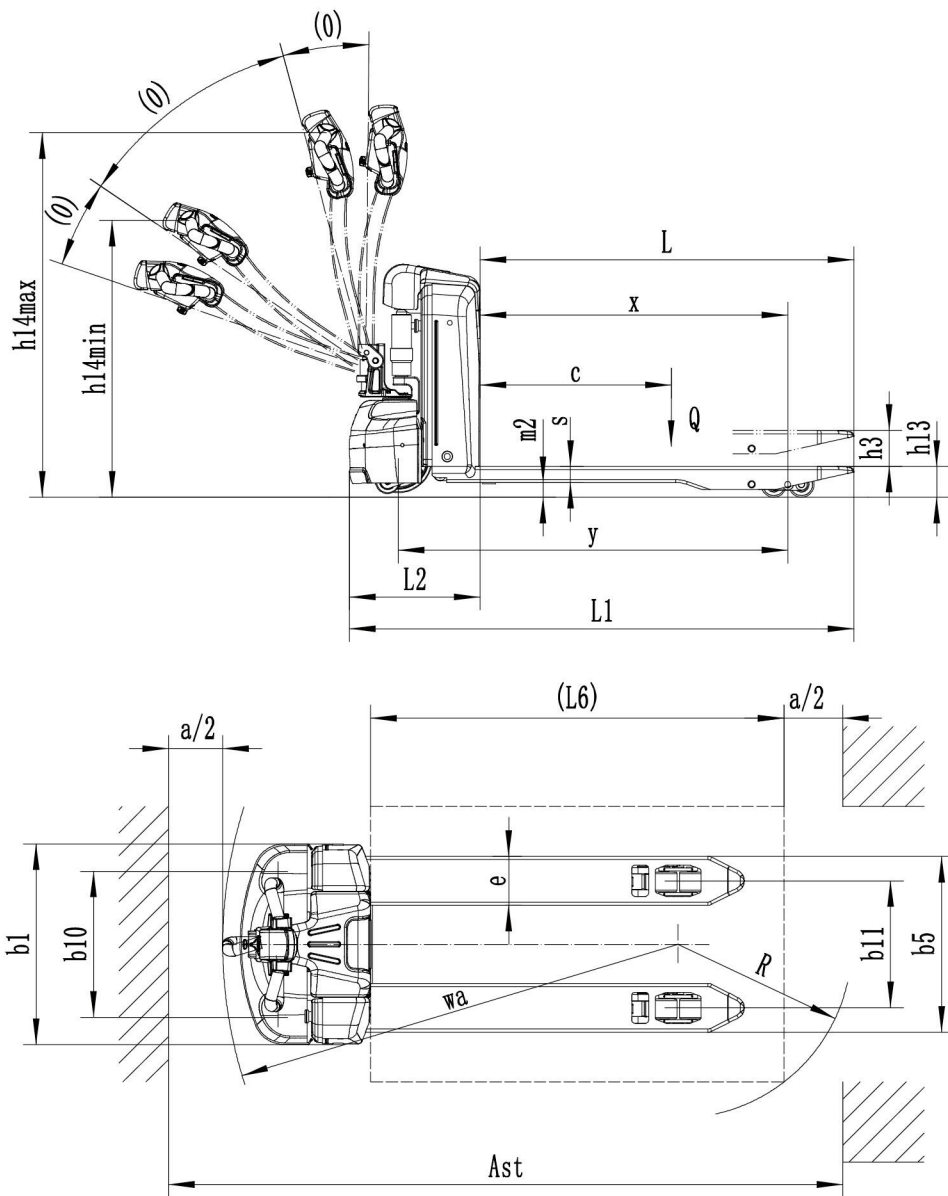

KBP 15L



Der Baoli-Niederhubwagen KBP 15L ist mit einer Tragfähigkeit von 1.500 kg und seiner kompakten Länge von nur 400 mm einschließlich Gabelrücken für den Einsatz in leichten bis mittelschweren Anwendungen in Lagern, der Logistik und der Industrie geeignet. Solide gefertigte Fahrzeuge bilden die Grundlage für den Erfolg von Baoli. Der KBP 15L bestätigt dies dank des robusten Chassis und der zuverlässigen Komponenten. Die lange Deichsel ermöglicht die optimale und äußerst ergonomische Steuerung des Fahrzeugs. Sie erfordert weniger Bedienkraft und der Fahrer hält einen sicheren Abstand zum Niederhubwagen ein. Der KBP 15L wird mit einer 24 V/30-Ah Lithium-Ionen-Batterie und einem eingebauten Ladegerät angeboten. Dies ermöglicht eine höhere Verfügbarkeit des Fahrzeugs durch einfaches

Zwischenladen an jeder Standard-Steckdose. Die Laufzeit des Akkus liegt bei etwa vier Stunden. Durch die Zwischenladungen der Lithium-Ionen-Batterie ist es möglich, einen gesamten Arbeitstag zu bewältigen.

Um die Verfügbarkeit des Fahrzeugs weiter zu erhöhen, kann das Fahrzeug mit einem zusätzlichen Ersatzakku und einem externen Ladegerät bestellt werden.

Eine Auswahl an Optionen steht zur Verfügung: verschiedenen Gabelzinkenlängen und -breiten. Der Schleichfahrt-Schalter für den Einsatz in engen Räumen und die ausgezeichnete Leistung an Steigungen vervollständigen die Produkteigenschaften des KBP 15L und garantieren effizientes Arbeiten in jeder Situation. Es war noch nie so einfach, den idealen Niederhubwagen für jede Art von Einsatz zu finden.

Technologie und Eigenschaften

- ✓ Kompakte Größe (l2 = 400 mm) und geringes Eigengewicht (160 kg)
- ✓ 24-V/30-Ah-herausnehmbarer Lithium-Ionen-Akku
- ✓ Einfaches Laden dank eingebautem Ladegerät
- ✓ Zusätzlicher Ersatzakku und externes Ladegerät erhöhen die Verfügbarkeit des Fahrzeugs
- ✓ Aufhängung der Laufrollen für mehr seitliche Stabilität und Transport von höheren Lasten
- ✓ Verschiedene Gabelzinken erhältlich: Breite 540-685 mm, Länge bis zu 1.500 mm, Einzel-/Tandemlasträder
- ✓ Ergonomischer Deichselgriff: Links- und Rechtshänder können alle Funktionen intuitiv bedienen
- ✓ Schleichfahrt-Schalter für den Einsatz in engen Räumen

